

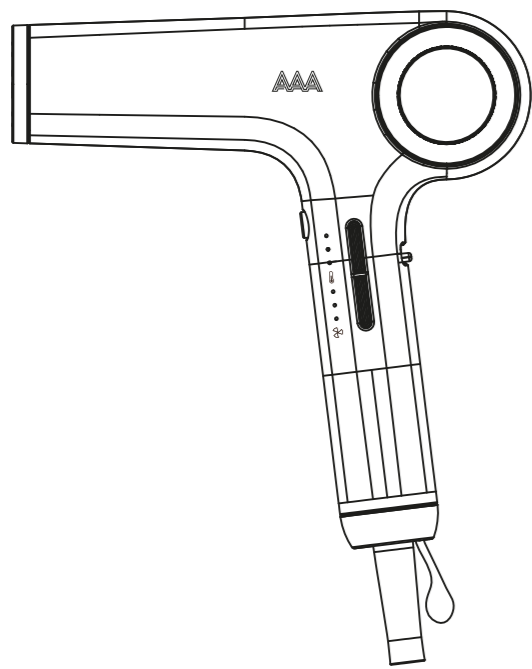

ventiara ASCIUGACAPELLI PREMIUM



MANUALE D'USO

AVVERTENZE

LEGGERE ATTENTAMENTE QUESTO MANUALE D'USO PER COMPRENDERE COMPLETAMENTE COME UTILIZZARE IL PRODOTTO. CONSERVARE QUESTO MANUALE PER FUTURE CONSULTAZIONI, POICHÉ CONTIENE INFORMAZIONI IMPORTANTI.

Come per la maggior parte degli elettrodomestici, le parti elettriche sono sotto tensione anche quando l'interruttore è spento.

PER RIDURRE IL RISCHIO DI MORTE PER SCOSSA ELETTRICA:

1. Staccare sempre la spina subito dopo l'uso.
2. Non utilizzare questo apparecchio vicino a vasche da bagno, docce, lavabi o altri contenitori d'acqua.
3. Non posizionare o riporre l'apparecchio in un luogo in cui possa cadere o essere trascinato in una vasca o in un lavandino.
4. Non immergere o far cadere l'apparecchio in acqua o altri liquidi.
5. Se un apparecchio cade in acqua, staccare immediatamente la spina. Non toccare l'acqua.

PER RIDURRE IL RISCHIO DI USTIONI, FOLGORAZIONI, INCENDI O LESIONI PERSONALI:

1. Non lasciare mai l'apparecchio incustodito quando è collegato alla presa di corrente.
2. Questo apparecchio può essere utilizzato da bambini dagli 8 anni in su e da persone con ridotte capacità fisiche, sensoriali o mentali o con scarsa esperienza e conoscenza, se sotto la supervisione di un adulto o se hanno ricevuto istruzioni sull'uso sicuro dell'apparecchio e ne hanno compreso i pericoli. I bambini non devono giocare con l'apparecchio. La pulizia e la manutenzione da parte dell'utente non devono essere eseguite da bambini senza supervisione.
3. Utilizzare questo apparecchio solo per l'uso previsto, come descritto nel presente manuale.
- Non utilizzare accessori non raccomandati dal produttore.
4. Non utilizzare mai questo apparecchio se il cavo o la spina sono danneggiati, se non funziona correttamente o se è caduto, danneggiato o è caduto in acqua. Portare l'apparecchio a un centro di assistenza per l'ispezione e la riparazione.
5. Tenere il cavo lontano da superfici calde. Non avvolgere il cavo intorno all'apparecchio.
6. Non ostruire mai le prese d'aria dell'apparecchio né posizionarlo su una superficie morbida, come un letto o un divano, dove le prese d'aria potrebbero essere ostruite.
- Mantenere le prese d'aria libere da lanugine, capelli e simili.
7. Non utilizzare mai durante il sonno.
8. Non far cadere o inserire oggetti in aperture o tubi flessibili.
9. Non utilizzare all'aperto o in luoghi in cui si utilizzano prodotti aerosol (spray) o dove si somministra ossigeno.
10. Non utilizzare prolunghe con questo apparecchio.
11. Non dirigere il flusso d'aria calda verso gli occhi o altre zone sensibili al calore.
12. Gli accessori potrebbero essere caldi durante l'uso. Lasciarli raffreddare prima di maneggiarli.
13. Non appoggiare l'apparecchio su alcuna superficie mentre è in funzione.
14. Durante l'uso dell'apparecchio, tenere i capelli lontani dalle prese d'aria.
15. Non utilizzare con un convertitore di tensione.
16. Se il CAVO DI ALIMENTAZIONE è danneggiato, deve essere sostituito dal produttore, dal suo servizio di assistenza o da personale qualificato per evitare pericoli.
17. Quando l'asciugacapelli viene utilizzato in bagno, staccarlo dalla presa dopo l'uso, poiché la vicinanza all'acqua rappresenta un pericolo anche quando l'asciugacapelli è spento.
18. Per una protezione aggiuntiva e consigliabile installare un dispositivo differenziale (RCD) con corrente residua nominale non superiore a 30 mA nel circuito elettrico che alimenta il bagno. Chiedere consiglio al proprio installatore.

IDENTIFICAZIONE DELLE PARTI

1. COLLARE ANTERIORE
2. ALLOGGIAMENTO SINISTRO
3. ALLOGGIAMENTO DESTRO
4. PULSANTE GETTO D'ARIA FREDDA
5. MANOPOLA INTERRUOTORE (CALORE/VELOCITÀ)
6. COPERCHIO IMPUGNATURA
7. BOCCELLA PASSAGGIO
8. COPERCHIO SINISTRO
9. COPERCHIO DESTRO
10. PULSANTE INTERRUOTORE
11. CINTURA

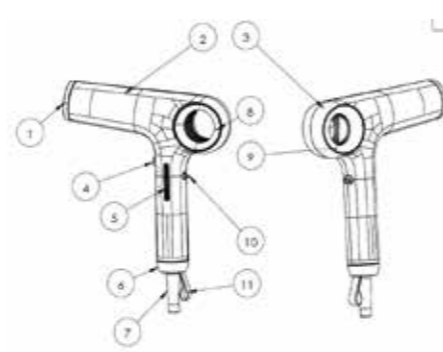

SPECIFICHE TECNICHE

Tipo: AMPFC0006
 Alimentazione: 220-240 V~, 50-60 Hz
 Consumo energetico: 1500-1700W
 Classe di protezione: II
 Temperatura di funzionamento/stoccaggio: -10 - 40 °C
 Peso: 375 g
 Impostazione della temperatura: 4
 Impostazione della velocità: 3
 Basso rumore
 Filtro magnetico rimovibile
 Accessori magnetici con rivestimento in silicone resistente al calore
 Lunghezza del cavo: 1,8 m
 Consumo in modalità spento: 0,0W. Tempo per entrare in modalità spegnimento: 1 minuto.

MODALITÀ D'USO

IMPORTANTE:
 Per capelli fortemente decolorati o trattati chimicamente, utilizzare solo l'impostazione di calore più bassa di questo prodotto. Consultare il parrucchiere in merito all'uso di apparecchi riscaldati in caso di dubbi sulle condizioni dei capelli.

ATTENZIONE:

Fare attenzione a non dirigere il flusso d'aria direttamente sulla pelle (ad esempio cuoio capelluto, collo, orecchie, viso, ecc.) poiché l'aria calda emessa dall'apparecchio può, soprattutto se tenuta troppo vicina, causare fastidio o persino ustioni.

PRIMA DELL'USO

- Rimuovere tutta la confezione e le etichette dal punto vendita prima dell'uso.
- Rimuovere la protezione in plastica dalla spina prima dell'uso (utilizzata per proteggerla da danni durante il trasporto).

ISTRUZIONI PER L'USO

Lavare, applicare il balsamo e asciugare i capelli con un asciugamano.

1. Assicurarsi che l'asciugacapelli sia impostato su (0) prima di collegarlo a una presa di corrente adatta da 220-240V~.
2. Accendere l'asciugacapelli portando l'interruttore on/off in posizione (I).
3. Regolare le impostazioni di calore e velocità premendo i pulsanti di calore o velocità e scorrendoli fino a raggiungere la combinazione di calore/velocità desiderata.
4. È possibile utilizzare le impostazioni di calore e velocità elevate per l'asciugatura iniziale. Quindi, passare alle impostazioni di calore e velocità basse man mano che i capelli iniziano ad asciugarsi, per lo styling e l'asciugatura scrunch.

5. Per terminare, premere il pulsante del getto d'aria fredda per raffreddare rapidamente i capelli e fissare la piega.
6. Dopo l'uso, spegnere l'asciugacapelli portando l'interruttore on/off in posizione (0).

REGOLAZIONE DELLE IMPOSTAZIONI DI CALORE

Sono disponibili 3 livelli di calore che possono essere regolati premendo il pulsante HEAT. Premere questo pulsante una, due o tre volte per scemere e regolare i livelli di calore. La spia LED rossa si accenderà per indicare i livelli di temperatura dell'aria 1-2-3.

- LIVELLO DI CALORE 1 (= LED fisso) - Premere il pulsante una volta
- LIVELLO DI CALORE 2 (= LED fisso) - Premere il pulsante due volte
- LIVELLO DI CALORE 3 (= LED fisso) - Premere il pulsante tre volte

NOTA: La temperatura dell'aria varia in base a fattori quali:

- Velocità selezionata; e
- Con o senza accessorio (concentratore di ASCIUGATURA, concentratore di STYLING o DIFFUSORE) sull'asciugacapelli.

REGOLAZIONE DELLE IMPOSTAZIONI DI VELOCITÀ

Sono disponibili 3 impostazioni di velocità che possono essere regolate premendo il pulsante SPEED. Premere questo pulsante una, due o tre volte per regolare le impostazioni di velocità. La spia LED bianca si illuminerà per indicare i livelli di velocità dell'aria 1-2-3. Per selezionare la quarta e più lenta impostazione di velocità, tornare indietro premendo il pulsante altre tre volte finché la spia LED non lampeggia in modo continuo. Si sentirà e si percepirà la velocità dell'aria dell'asciugacapelli cambiare ogni volta che si preme il pulsante.

IMPOSTAZIONE VELOCITÀ 1 (= spia LED fissa) - Premere il pulsante una volta
 IMPOSTAZIONE VELOCITÀ 2 (= spia LED fissa) - Premere il pulsante due volte
 IMPOSTAZIONE VELOCITÀ 3 (= spia LED fissa) - Premere il pulsante tre volte

NOTA: La velocità dell'aria varia in base a fattori quali:

- Impostazione di calore selezionata; e
- Con o senza accessorio (concentratore di ASCIUGATURA, concentratore di STYLING o DIFFUSORE) sull'asciugacapelli.

ATTIVAZIONE DEL BLOCCO DELL'IMPOSTAZIONE FREDDO

Premendo il pulsante dell'aria fredda, il motore spegnerà automaticamente l'aria calda e passerà a un'aria più fredda.

ATTIVAZIONE DELL'IMPOSTAZIONE FREDDO

Premere il pulsante dell'aria fredda entro 1 secondo per accendere e bloccare l'aria fredda.

DISATTIVAZIONE DELL'IMPOSTAZIONE FREDDO

A. Premere il pulsante dell'aria fredda entro 1 secondo per spegnere e sbloccare l'aria fredda. In questo modo si tornerà all'impostazione di calore precedentemente selezionata;

B. Premere semplicemente il pulsante dell'impostazione di calore.

FUNZIONE DI MEMORIA INTELLIGENTE

Questo asciugacapelli è dotato di una funzione di memoria intelligente, che ricorderà e riprenderà automaticamente le impostazioni di calore e velocità impostate al momento dell'ultimo spegnimento, risparmiando tempo e fatica.

QUALE STILE CREARE

ASCIUGATURA

Asciugare i capelli con l'asciugacapelli con il beccuccio concentratore ASCIUGATURA, a senza se preferisci, e selezionando la modalità styling CARE = IMPOSTAZIONE DI CALORE 1 (= Luci LED fisso) + IMPOSTAZIONE DI VELOCITÀ 3 (= Luci LED fisso). Dividi i capelli in ciocche e asciuga una ciocca alla volta, oppure asciugali semplicemente in modo approssimativo secondo necessità.

LISCI

Crea un look liscio e liscio utilizzando l'asciugacapelli con il beccuccio concentratore STYLING e selezionando IMPOSTAZIONE DI CALORE 2 (= Luci LED fisso) + IMPOSTAZIONE DI VELOCITÀ 2 (= Luci LED fisso). Dividi i capelli in ciocche e tienili tesi con una spazzola, dirigendo il flusso d'aria lungo il fusto.

VOLUME

Crea onde spetinate dall'aspetto naturale e voluminoso utilizzando l'asciugacapelli senza il beccuccio. Capovolgila la testa. Afferra i capelli alle radici e strappicala tra le dita durante l'asciugatura. Una volta asciutti, pettinali con le dita per sistemarli come preferisci. Mantienili casuali e spetinati per il massimo volume.

RICCI

Definisci, valorizza e volumizza i tuoi capelli ricci, ondulati o crespi, oltre ad aggiungere volume alle radici utilizzando il phon con il diffusore per scalare i ricci e selezionando la modalità styling DIFFUSA = IMPOSTAZIONE CALORE 1 (= Luci LED fisso) + IMPOSTAZIONE VELOCITÀ 2 (= Luci LED fisso). Questo aiuta a diffondere e ammorbidire il flusso d'aria, stimolando l'asciugatura naturale, asciugando, modellando e prendendosi cura dei ricci con delicatezza e domando l'effetto crespo.

CONSIGLIO DELL'ESPERTO

Fissa l'acconciatura con il pulsante a getto d'aria fredda e completa con una spruzzata di lacca o tenuta leggera, per una tenuta extra se necessario.

Le prese d'aria bloccate o ostruite possono causare il surriscaldamento dell'asciugacapelli.

Il filtro posteriore deve essere controllato e pulito regolarmente per mantenere un flusso d'aria pulito durante l'asciugatura, prestazioni ottimali e prevenire il surriscaldamento.

Spegnerne l'asciugacapelli e scollegare la presa di corrente. Lasciare raffreddare completamente prima di pulirlo o riparlo.

Il filtro posteriore è completamente rimovibile e lavabile per una facile pulizia. Il suo design magnetizzato lo rende molto più facile da rimuovere e riposizionare.

- Tenendo saldamente la maniglia dell'asciugacapelli con una mano, posizionare il pollice e l'indice sopra le 2 linee nere su entrambi i lati (1 nella parte anteriore + 1 nella parte posteriore), dove è presente questa icona.
- Estrarre il filtro posteriore dall'asciugacapelli orizzontalmente; poiché è magnetico, potrebbe essere necessario esercitare una certa forza per rimuoverlo.
- Sollevare la maniglia all'interno del filtro posteriore interno e utilizzarla per estrarre e rimuovere il filtro posteriore interno dall'interno del coperchio di ingresso all'aria.
- Lavare il coperchio della presa d'aria e il filtro posteriore interno sotto l'acqua corrente, assicurandosi che tutti i componenti siano completamente asciutti prima di rimontarli.

È necessario pulire sia il coperchio della presa d'aria che il filtro posteriore interno per preservare la durata del motore.

- Utilizzando una spazzola morbida, pulire eventuali capelli, polvere e altri detriti che potrebbero essersi accumulati sul retro dell'asciugacapelli.
- In caso di surriscaldamento, un dispositivo di sicurezza automatico spegne l'asciugacapelli o il riscaldamento per evitare danni o lesioni personali. Se l'asciugacapelli o il riscaldamento si spengono, scollegare il cavo e lasciare raffreddare l'asciugacapelli per 15 minuti prima di riavviarlo.

Assicurarsi che le prese d'aria siano pulite al 100%.

INFORMAZIONI AGLI UTENTI

Si sensi del Decreto Legislativo N° 49 del 14 Marzo 2014 "Attuazione della Direttiva 2012/19/UE sui rifiuti di apparecchiature elettriche ed elettroniche (RAEE)"

Il simbolo del cassonetto barrato riportato sull'apparecchiatura indica che il prodotto alla fine della propria vita utile deve essere raccolto separatamente dagli altri rifiuti.

L'utente dovrà, pertanto, conferire l'apparecchiatura integra dei componenti essenziali giunta a fine vita agli idonei centri di raccolta differenziata dei rifiuti elettrici ed elettronici, oppure riconsegnata al rivenditore al momento dell'acquisto di una nuova apparecchiatura di tipo equivalente, in ragione di uno a uno, oppure 1 a zero per le apparecchiature aventi lato maggiore inferiore a 25cm. L'adeguata raccolta differenziata per l'avvio successivo dell'apparecchiatura dimessa di riciclaggio, al trattamento e allo smaltimento ambientale compatibile contribuisce ad evitare possibili effetti negativi sull'ambiente e sulla salute e favorisce il riciclo dei materiali di cui è composta l'apparecchiatura. Lo smaltimento abusivo del prodotto da parte dell'utente comporta l'applicazione delle sanzioni amministrative di cui al D.Lgs. n. Decreto Legislativo N°49 del 14 Marzo 2014.



©2026 AAAMaze®. Produced by SEECON GROUP LIMITED B8 Kwai Cheong Road, Unit1203, 12/F., NO. 88 Kwai Cheong Road, Kwai Chung Hong Kong - info@seecongroup.com - Imported and distributed by HUBTECH Srl - Via Gian Galeazzo, 16 - 20136 Milano (Italy) on behalf of DIMO Spa - info@hubtech.it - info@aaamaze.com - All trademarks belong to their respective owners.

www.aaamaze.com - info@aaamaze.com



ventiara PREMIUM HAIR DRYER

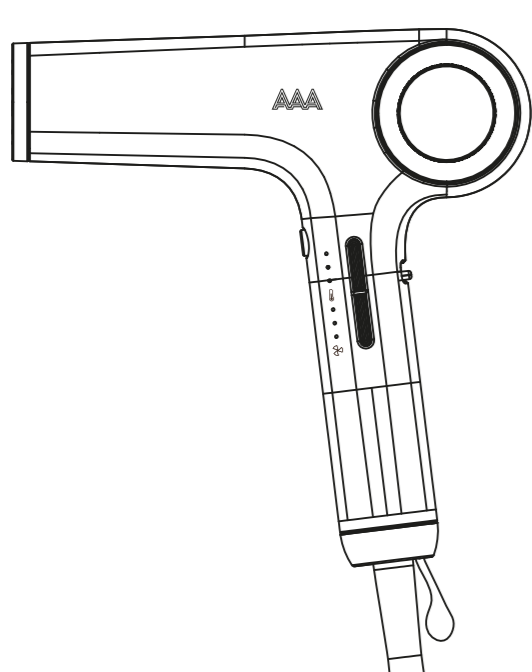

USER MANUAL

WARNING

READ THIS USER MANUAL CAREFULLY TO FULLY UNDERSTAND HOW TO USE YOUR PRODUCT. KEEP THIS MANUAL FOR FUTURE REFERENCE, AS IT CONTAINS IMPORTANT INFORMATION.

As with most electrical appliances, electrical parts are electrically live even when the switch is off. TO REDUCE THE RISK OF DEATH BY ELECTRIC SHOCK:

1. Always "unplug it" immediately after using.
2. Do not use this appliance near bathtubs, showers, sinks or other containers of water.
3. Do not place or store appliance where it can fall or be pulled into a tub or sink.
4. Do not place in or drop into water or other liquid.
5. If an appliance falls into water, "unplug it" immediately. Do not reach into the water.

TO REDUCE THE RISK OF BURNS, ELECTROCUTION, FIRE, OR INJURY TO PERSONS:

1. An appliance should never be left unattended when plugged in.
2. This appliance can be used by children aged from 8 years and above and persons with reduced physical/sensory or mental capabilities or lack of experience and knowledge if they have been given supervision or instruction concerning use of the appliance in a safe way and understand the hazards involved. Children shall not play with the appliance. Cleaning and user maintenance shall not be made by children without supervision.
3. Use this appliance only for its intended use as described in this manual.
4. Do not use attachments not recommended by the manufacturer.
5. Never operate this appliance if it has a damaged cord or plug, if it is not working properly, or if it has been dropped, damaged, or dropped into water. Return the appliance to a service center for examination and repair.
6. Keep the cord away from heated surfaces. Do not wrap the cord around the appliance.
7. Never block the air openings of the appliance or place it on a soft surface, such as a bed or couch, where the air openings may be blocked. Keep the air openings free of lint, hair, and the like.
8. Never use while sleeping.
9. Do not use outdoors or operate where aerosol (spray) products are being used or where oxygen is being administered.
10. Do not use an extension cord with this appliance.
11. Do not direct hot air toward eyes or other heat sensitive areas.
12. Attachments may be hot during use. Allow them to cool before handling.
13. Do not place appliance on any surface while it is operating.
14. While using the appliance, keep your hair away from the air inlets.
15. Do not operate with a voltage converter.
16. If the SUPPLY CORD is damaged, it must be replaced by the manufacturer, its service agent or similarly qualified persons in order to avoid a hazard.
17. When the hairdryer is used in a bathroom, unplug it after use since the proximity of water presents a hazard even when the hairdryer is switched off.
18. For additional protection, it is advisable to install a residual current device (RCD) with a rated residual current not exceeding 30 mA in the electrical circuit supplying the bathroom. Consult your installer for advice.

PART IDENTIFICATION

1. FRONT COLLAR
2. LEFT HOUSING
3. RIGHT HOUSING
4. COOL SHOT BUTTON
5. SWITCH KNOB (HEAT/ SPEED)
6. HANDLE COVER
7. CORD BUSHING
8. LEFT COVER
9. RIGHT COVER
10. SWITCH BUTTON
11. HANG BELT

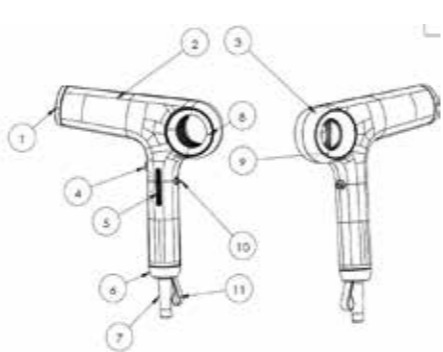

TECHNICAL SPECIFICATION

Type: AMPFC0006
 Power Supply: 220-240V~, 50-60Hz
 Power Consumption: 1500-1700W
 Protection class: II
 Operating/Storage Temperature: 14° - 104° F (-10° - 40° C)
 Weight: 375 g
 Temperature setting: 4
 Speed setting: 3
 Low noise
 Detachable magnetic filter
 Magnetic accessories with silicone heat resistant cover
 Cable length: 1.8 mt.
 Power consumption in off mode: 0.0W. Time to enter off mode: 1 minute.

HOW TO USE

IMPORTANT:
 Hair that has been heavily bleached or chemically treated should only use the low heat setting on this product. Please consult your hairdresser on using heated appliances if you have any concerns about the condition of your hair.

CAUTION:

Take care not to direct the airflow directly onto the skin (e.g. scalp, neck ears, face, etc.) as hot air from the appliance can, particularly if held too close, cause discomfort or even burn.

BEFORE USING:

- Remove all packaging & point of sale labels before use.
- Remove plastic cover from plug before use (used to protect it from damage during transportation).

OPERATING INSTRUCTIONS

Wash, condition & towel dry your hair.

1. Make sure your dryer is switched to the (0) off setting before plugging into a 220-240V~ suitable power outlet.
2. Switch the dryer on by flicking the on/off switch to the II on setting.

3. Adjust the heat & speed settings by pressing the heat or speed buttons & cycling through until you've reached the desired heat/ speed setting combination.

4. You can use the high heat & high speed settings for initial drying. And then switch to the low heat/ speed settings as the hair begins to dry, for styling & scrunch drying.
5. To finish, press the cold shot button to rapidly cool the hair & set the style in place.
6. After use, turn your dryer off by flicking the on/off switch to the (0) off setting.

ADJUSTING THE HEAT SETTINGS

The are 3 heat settings that can be adjusted by pressing the HEAT button. Press this button once, twice, or three times to cycle through & adjust the heat settings. The red LED light will illuminate to indicate air temperature levels 1-2-3.

- HEAT SETTING 1 (= solid LED light) - Press the button once
- HEAT SETTING 2 (= solid LED lights) - Press the button twice
- HEAT SETTING 3 (= solid LED lights) - Press the button three times

NOTE: The air temperature will vary depending on factors such as:

- Speed setting selected; and
- With or without attachment (DRYING concentrator, STYLING concentrator or DIFFUSER) on the dryer.

ADJUSTING THE SPEED SETTINGS

There are 3 speed settings that can be adjusted by pressing the SPEED button. Press this button once, twice, or three times to adjust the speed settings. The white LED light will illuminate to indicate air speed levels 1-2-3. To select the 4th and slowest speed setting, cycle back by pressing the button another three times until you see the LED light flash continuously. You will hear and feel the airspeed of the dryer change as you press the button each time.

- SPEED SETTING 1 (= solid LED light) - Press the button once
- SPEED SETTING 2 (= solid LED lights) - Press the button twice
- SPEED SETTING 3 (= solid LED lights) - Press the button three times

NOTE: The air speed will vary depending on factors such as:

- Heat setting selected; and
- With or without attachment (DRYING concentrator, STYLING concentrator or DIFFUSER) on the dryer.

ACTIVATING THE LOCK-IN COLD SETTING

If you press the cold air button, the motor will automatically switch off the hot air & switch to a cooler air.

ACTIVATE THE COLD SETTING

Click the cold air button within 1 second to switch on & lock-in the cold air.

DEACTIVATE THE COLD SETTING

A. click the cold air button within 1 second to switch off & unlock the cold air. This will return to the previous heat setting selected;

B. Just press the heat setting button.

SMART MEMORY FUNCTION

This dryer features a smart memory function, which will automatically remember & resume your previous heat & speed setting preference from when it was powered off last time, saving time & hassle.

HOW TO STYLE

DRYING

Blow dry the hair by using your dryer with the DRYING concentrator nozzle, or without if you prefer & selecting the CARE styling mode = HEAT SETTING 1 (= solid LED light) + SPEED SETTING 3 (= solid LED lights). Divide your hair into sections & dry one section at a time, or simply rough dry as needed.

STRAIGHT

Create a smooth straight look by using your dryer with the STYLING concentrator nozzle & selecting HEAT SETTING 2 (= solid LED lights) + SPEED SETTING 2 (= solid LED lights). Divide your hair into sections & hold the hair taut using your teeth while directing the airflow down the hair shaft.

VOLUME

Create tousled natural-looking waves with lots of volume by using your dryer without the nozzle. Flip your head upside down. Grasp your hair at the roots & scrunch between your fingertips while drying. When dry, finger comb to arrange your hair as required. Keep it casual & tousled for maximum volume.

CURLS

Define, enhance & volumise your natural curly, wavy or coily hair pattern, plus add volume to the roots by using your dryer with the curl-enhancing diffuser & selecting the DIFFUSE styling mode = HEAT SETTING 1 (= solid LED light) + SPEED SETTING 2 (= solid LED lights). This assists in diffusing & softening the airflow, stimulating natural drying, while gently drying, styling & caring for your curls & taming frizz.

EXPERT TIP

Set your style with the lock-in cold shot button & finish with a spritz of light hold hair spray, for extra hold if needed.

CLEANING AND MAINTENANCE

Blocked or clogged air intake vents will cause the dryer to overheat. The rear filter should be checked & cleaned on a regular basis - to help maintain clean airflow while blow-drying, optimum performance & prevent overheating.

Switch off the dryer & unplug the power outlet. Allow to cool completely before cleaning or storing.

The rear filter is fully removable & washable for easy cleaning. And it's magnetized design makes it much easier to reattach.

- Holding the handle of your dryer firmly in one hand, place your thumb & index finger on top of the 2x black lines on either side of the dryer (1 at front of dryer + 1 at back of dryer), where you see this icon.
- Pull the rear filter away from the dryer horizontally - as it's magnetic you may need to use some force to remove.
- Lift the handle inside the inner rear filter & use it to pull out & remove the inner rear filter from inside the air inlet cover.
- Wash the air inlet cover & inner rear filter under running water, making sure all parts are fully dry before reassembling.

You must clean both the air inlet cover & the inner rear filter to protect the service life of the motor.

- Using a soft brush, clean any hair, dust & other debris that may have built up on the back of the dryer.
- If overheating occurs, an automatic safety device will shut the dryer or the heat off to prevent damage or personal injury. If the dryer or heat turns off, unplug the cord & allow the dryer to cool for 15 minutes before restarting.

Make sure the air vents are 100% clean.



©2026 AAAMaze®. Produced by SEECON GROUP LIMITED B8 Kwai Cheong Road, Unit1203, 12/F., NO. 88 Kwai Cheong Road, Kwai Chung Hong Kong - info@seecongroup.com - Imported and distributed by HUBTECH Srl - Via Gian Galeazzo, 16 - 20136 Milano (Italy) on behalf of DIMO Spa - info@hubtech.it - info@aaamaze.com - All trademarks belong to their respective owners.

www.aaamaze.com - info@aaamaze.com

ventiara
SÈCHE-CHEVEUX HAUT DE GAMME

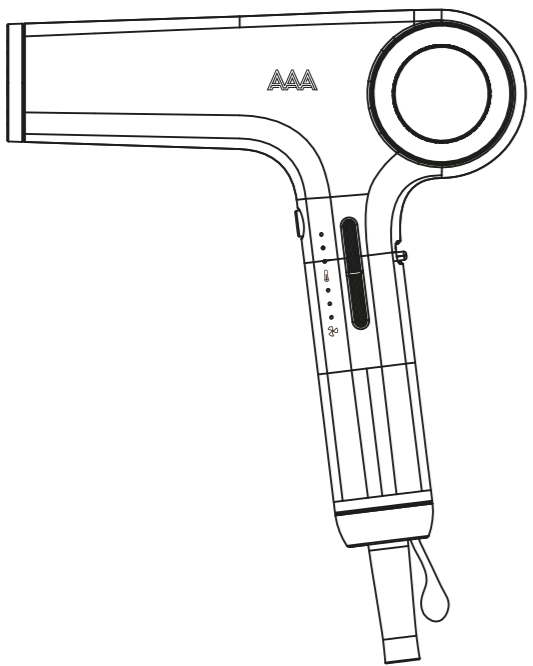

MANUEL D'UTILISATION

AVERTISSEMENT

LISEZ ATTENTIVEMENT CE MANUEL D'UTILISATION POUR BIEN COMPRENDRE L'UTILISATION DE VOTRE PRODUIT. CONSERVEZ CE MANUEL POUR RÉFÉRENCE ULTÉRIEURE, CAR IL CONTIENT DES INFORMATIONS IMPORTANTES.

Comme la plupart des appareils électriques, les composants électriques sont sous tension, même lorsque l'interrupteur est éteint.

POUR RÉDUIRE LE RISQUE DE DÉCÈS PAR ÉLECTROCUTION:

- Débranchez toujours l'appareil immédiatement après utilisation.
- N'utilisez pas cet appareil à proximité de baignoires, de douches, d'éviers ou d'autres récipients contenant de l'eau.
- Ne placez pas et ne rangez pas l'appareil à un endroit où il pourrait tomber ou être entraîné dans une baignoire ou un évier.
- Ne le placez pas dans l'eau ou tout autre liquide.
- Si un appareil tombe dans l'eau, débranchez-le immédiatement.
- Ne mettez pas les mains dans l'eau.

POUR RÉDUIRE LES RISQUES DE BRÛLURES, D'ÉLECTROCUTION, D'INCENDIE OU DE BLESSURES:

- Un appareil ne doit jamais être laissé sans surveillance lorsqu'il est branché.
- Cet appareil peut être utilisé par des enfants de 8 ans et plus et des personnes ayant des capacités physiques, sensorielles ou mentales réduites, ou manquant d'expérience et de connaissances, à condition qu'elles soient supervisées ou aient reçu des instructions concernant l'utilisation de l'appareil en toute sécurité et qu'elles comprennent les dangers encourus. Les enfants ne doivent pas jouer avec l'appareil. Le nettoyage et l'entretien ne doivent pas être effectués par des enfants sans surveillance.
- Utilisez cet appareil uniquement pour l'usage prévu, tel que décrit dans ce manuel.
- N'utilisez pas d'accessoires non recommandés par le fabricant.
- N'utilisez jamais cet appareil si le cordon ou la fiche sont endommagés, s'il ne fonctionne pas correctement ou s'il est tombé, endommagé ou s'il est tombé dans l'eau. Rappelez l'appareil à un centre de service pour examen et réparation.
- Tenez le cordon éloigné des surfaces chaudes. Ne frottez pas autour de l'appareil.
- Ne bloquez jamais les ouvertures d'aération de l'appareil et ne le placez pas sur une surface molle, comme un lit ou un canapé, où les ouvertures d'aération pourraient être obstruées. Veillez à ce que les ouvertures d'aération soient exemptes de peluches, de cheveux, etc.
- Ne l'utilisez jamais pendant votre sommeil.
- Ne laissez jamais tomber ni n'insérez aucun objet dans une ouverture ou un tuyau.
- Ne l'utilisez pas à l'extérieur, ni dans un endroit où des aérosols (sprays) sont utilisés ou où de l'alcool est administré.
- N'utilisez pas de rallonge avec cet appareil.
- Ne dirigez pas l'air chaud vers les yeux ou toute autre zone sensible à la chaleur.
- Les accessoires peuvent être chauds pendant l'utilisation.
- Laissez-les refroidir avant de les manipuler.
- Ne posez pas l'appareil sur une surface quelconque pendant son fonctionnement.
- Pendant l'utilisation, tenez vos cheveux éloignés des entrées d'air.
- N'utilisez pas de convertisseur de tension.
- Si le cordon d'alimentation est endommagé, il doit être remplacé par le fabricant, un service après-vente ou une personne de qualification similaire afin d'éviter tout danger.
- Si le sèche-cheveux est utilisé dans une salle de bain, débranchez-le après utilisation, car la proximité de l'eau présente un danger, même lorsque l'appareil est éteint.
- Pour une protection supplémentaire, il est conseillé d'installer un dispositif différentiel résiduel (DDR) dont le courant résiduel nominal ne dépasse pas 30 mA dans le circuit électrique alimentant la salle de bains. Consultez votre installateur pour obtenir des conseils.

IDENTIFICATION DES PIÈCES

- COLLIER AVANT
- BOITIER GAUCHE
- BOITIER DROIT
- BOUTON DE REFROIDISSEMENT
- BOUTON DE COMMUTATION (CHAUFFAGE/VITESSE)
- COUVERCLE DE POIGNÉE
- PASSAGE DE CORDON
- COUVERCLE GAUCHE
- COUVERCLE DROIT
- BOUTON DE COMMUTATION
- SANGLES DE SUSPENSION

SPÉCIFICATIONS TECHNIQUES

Type: AMPC006
Alimentation: 220-240V~, 50-60Hz
Consommation: 1500-1700W
Classe de protection: II
Température de fonctionnement/stockage: -10°C à 40°C
Poids: 375g
Réglage de température: 4
Réglage de vitesse: 3
Silencieux
Filtre magnétique amovible
Accessoires magnétiques avec revêtement en silicone résistant à la chaleur
Longueur du câble: 1,8m
Consommation électrique en mode arrêt: 0,0W. Temps d'arrêt: 1 minute.

COMMENT UTILISER

IMPORTANT: Les cheveux fortement décolorés ou traités chimiquement doivent être utilisés uniquement en mode basse température sur ce produit. En cas de doute sur l'état de vos cheveux, veuillez consulter votre coiffeur concernant l'utilisation d'appareils chauffants.

ATTENTION: Veillez à ne pas diriger le flux d'air directement sur la peau (cuir cheveu, cou, oreilles, visage, etc.) car l'air chaud de l'appareil peut, surtout s'il est tenu trop près, provoquer une gêne, voire des brûlures.

- Retirez l'emballage et les étiquettes de vente avant utilisation.
- Retirez le cache plastique de la prise avant utilisation (il protège la prise des dommages pendant le transport).

MODE D'EMPLOI

Lavez vos cheveux, appliquez un après-shampooing et séchez-les avec une serviette.

- Assurez-vous que votre sèche-cheveux est éteint (0) avant de le brancher sur une prise secteur 220-240 V.
- Allumez le sèche-cheveux en positionnant l'interrupteur marche/arrêt sur la position marche (I).
- Réglez la température et la vitesse en appuyant sur les boutons de température ou de vitesse et en parcourant les réglages jusqu'à obtenir la combinaison souhaitée.

4. Vous pouvez utiliser les réglages haute température et haute vitesse pour le séchage initial. Passez ensuite aux réglages basse température/lente lorsque les cheveux commencent à sécher, pour le coffrage et le séchage des frisottis.

5. Pour terminer, appuyez sur le bouton air froid pour refroidir rapidement les cheveux et fixer la coiffure.

6. Après utilisation, éteignez votre sèche-cheveux en positionnant l'interrupteur marche/arrêt sur la position (0).

RÉGLAGE DES PARAMÈTRES DE CHALEUR

Il existe trois niveaux de chaleur réglables en appuyant sur le bouton CHALEUR. Appuyez une, deux ou trois fois sur ce bouton pour parcourir et régler les niveaux de chaleur. Le voyant rouge s'allumera pour indiquer les niveaux de température 1, 2 et 3.

Niveau de chaleur 1 (= voyant fixe): appuyez une fois sur le bouton.
Niveau de chaleur 2 (= voyant fixe): appuyez deux fois sur le bouton.
Niveau de chaleur 3 (= voyant fixe): appuyez trois fois sur le bouton.

REMARQUE: La température de l'air varie en fonction de facteurs tels que:

- la vitesse sélectionnée; et
- avec ou sans accessoire (concentrateur de SÉCHAGE, concentrateur de COIFFAGE ou DIFFUSEUR) sur le sèche-cheveux.

RÉGLAGE DES PARAMÈTRES DE VITESSE

Il existe 3 réglages de vitesse réglables en appuyant sur le bouton VITESSE. Appuyez une, deux ou trois fois sur ce bouton pour régler la vitesse. Le voyant LED blanc s'allumera pour indiquer les niveaux de vitesse d'air 1, 2 et 3. Pour sélectionner la 4^e vitesse, la plus lente, revenez en arrière en appuyant trois fois de plus sur le bouton jusqu'à ce que le voyant LED s'éteigne en continu. Vous entendrez et sentirez la vitesse d'air du sèche-cheveux changer à chaque pression sur le bouton.

RÉG. VITESSE 1 (= voyant LED fixe) - Appuyez une fois sur le bouton
RÉG. VITESSE 2 (= voyant LED fixe) - Appuyez deux fois sur le bouton
RÉG. VITESSE 3 (= voyant LED fixe) - Appuyez trois fois sur le bouton

REMARQUE: La vitesse d'air varie en fonction de facteurs tels que:

- le réglage de chaleur sélectionné;
- avec ou sans accessoire (concentrateur de SÉCHAGE, concentrateur de COIFFAGE ou DIFFUSEUR) sur le sèche-cheveux.

ACTIVATION DU VERROUILLAGE DU RÉGLAGE FROID

Appuyez sur le bouton d'air froid pour désactiver automatiquement l'air chaud et passer à un air plus frais.

ACTIVATION DU RÉGLAGE FROID

Appuyez sur le bouton d'air froid dans la seconde qui suit pour activer et verrouiller l'air froid.

DÉSACTIVATION DU RÉGLAGE FROID

A. Appuyez sur le bouton d'air froid dans la seconde qui suit pour désactiver et déverrouiller l'air froid. Vous reviendrez alors au réglage de chaleur précédent.

B. Appuyez simplement sur le bouton de réglage de chaleur.

FONCTION MÉMOIRE INTELLIGENTE

Ce sèche-linge est doté d'une fonction mémoire intelligente qui mémorise et rétablit automatiquement les réglages de chaleur et de vitesse précédents, tels qu'ils étaient définis lors de sa dernière mise hors tension. Vous gagnez ainsi du temps et vous simplifiez la vie.

COMMENT STYLER

SÉCHAGE

Séchez vos cheveux à l'aide de votre sèche-cheveux équipé de l'embout concentrateur SÉCHAGE, ou sans si vous préférez, en sélectionnant le mode SOIN = NIVEAU DE CHALEUR 1 (= voyant LED fixe) + NIVEAU DE VITESSE 3 (= voyants LED fixes). Séparez vos cheveux en sections et séchez une section à la fois, ou séchez-les simplement de manière grossière si nécessaire.

LISSAGE

Créez un look lisse et lisse en utilisant votre sèche-cheveux équipé de l'embout concentrateur COIFFAGE et en sélectionnant NIVEAU DE CHALEUR 2 (= voyants LED fixes) + NIVEAU DE VITESSE 2 (= voyants LED fixes). Séparez vos cheveux en sections et maintenez-les tendus à l'aide d'une brosse tout en dirigeant le flux d'air le long de la tige capillaire.

VOLUME

Créez des ondulations naturelles et débouffées avec beaucoup de volume en utilisant votre sèche-cheveux sans embout. Renversez la tête. Saisissez vos cheveux par les racines et froissez-les du bout des doigts pendant le séchage. Une fois secs, peignez vos cheveux avec vos doigts pour les coiffer comme vous le souhaitez. Adoptez une coiffure décontractée et décoiffée pour un volume maximal.

BOUCLES

Définissez, sublimez et donnez du volume à vos cheveux bouclés, ondulés ou frisés, et ajoutez du volume aux racines en utilisant votre sèche-cheveux équipé du diffuseur sublimoteur de boucles et en sélectionnant le mode de coiffage DIFFUSION + RÉGLAGE DE CHALEUR 1 (= voyant LED fixe) + RÉGLAGE DE VITESSE 2 (= voyants LED fixes). Ce mode diffuse et adoucit le flux d'air, stimulant ainsi le séchage naturel, tout en séchant, coiffant et prenant soin de vos boucles en douceur, tout en domptant les frisottis.

CONSEIL D'EXPERT

Fixez votre coiffure grâce au bouton de maintien à froid et terminez par un jet de laque légère pour une tenue optimale si nécessaire.

Des bouches d'aération obstruées peuvent entraîner une surchauffe du sèche-linge. Le sèche-linge doit être vérifié et nettoyé régulièrement pour maintenir un flux d'air propre pendant le séchage, des performances optimales et éviter toute surchauffe. Éteignez le sèche-linge et débranchez-le. Laissez-le refroidir complètement avant de le nettoyer ou de le ranger.

Le filtre arrière est entièrement amovible et lavable pour un nettoyage facile. Sa conception alimantée facilite grandement son retrait et sa fixation.

- En tenant fermement la poignée de votre sèche-linge d'une main, placez votre pouce et votre index sur les deux lignes noires situées de chaque côté du sèche-linge (une à l'avant et une à l'arrière), où il se trouve cette icône.
- Retirez le filtre arrière horizontalement. Étant magnétique, il peut être nécessaire de forcer pour le retirer.
- Soulevez la poignée située à l'intérieur du filtre arrière et utilisez-la pour le retirer du couvercle d'entrée d'air.
- Lavez le couvercle d'entrée d'air et le filtre arrière intérieur à l'eau courante, en vous assurant que toutes les pièces sont parfaitement sèches avant de les remettre.
- Vous devez nettoyer le couvercle d'entrée d'air et le filtre arrière intérieur pour préserver la durée de vie du moteur.
- À l'aide d'une brosse douce, nettoyez les cheveux, la poussière et autres débris éventuellement accumulés à l'arrière du sèche-linge.
- En cas de surchauffe, un dispositif de sécurité automatique éteint le sèche-linge ou le chauffage pour éviter tout dommage ou blessure. Si le sèche-linge ou le chauffage s'éteint, débranchez le cordon et laissez-le refroidir pendant 15 minutes avant de le redémarrer.
- Vérifiez que les grilles d'aération sont parfaitement propres.

INFORMATIONS AUX UTILISATEURS

Conformément au Décret Législatif n° 49 du 14 mars 2014 "Mise en œuvre de la Directive 2012/19/UE sur les déchets d'équipements électriques et électroniques (DEEE)". Le symbole de la poubelle barrée indique sur l'équipement indique que le produit doit, en fin de vie, être collecté séparément des autres déchets. L'utilisateur doit donc remettre l'équipement, complet avec ses composants essentiels ayant atteint la fin de sa vie, dans des centres de collecte séparée appropriés pour les déchets électroniques et électrotechniques, ou le retourner au détaillant au moment de l'achat d'un nouvel équipement de type équivalent, dans un rapport de de 0 à un, ou de 1 à zéro pour les équipements ayant un côté de moins de 25 cm.

Une collecte séparée adéquate en vue de la réutilisation ultérieure de l'équipement mis au rebut pour le recyclage, le traitement et l'élimination dans un environnement compatible contribue à éviter d'éventuels effets négatifs sur l'environnement et la santé, et favorise le recyclage des matériaux dont est composé l'équipement. L'élimination illégale du produit par l'utilisateur entraîne l'application de sanctions administratives conformément aux dispositions du Décret Législatif n°49 du 14 mars 2014.



©2026 AAmaze®. Produced by SEECOM GROUP LIMITED 88 Kwai Cheong Road, Unit1203, 12/F., NO. 88 Kwai Cheong Road, Kwai Chung Hong Kong - info@seecom.com - Imported and distributed by HUBITECH Srl - Via Gian Galeazzo, 16 - 20136 Milano (Italy) on behalf of DIMO Spa - info@hubitech.it - info@aaamaze.com - All trademarks belong to their respective owners.

www.aaamaze.com - info@aaamaze.com

ventiara
PREMIUM-HAARTROCKNER

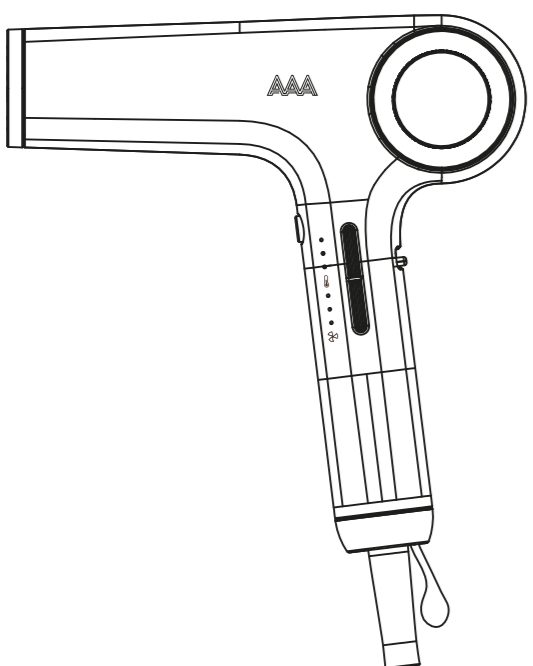

BENUTZERHANDBUCH

WARNUNG

LESEN SIE DIESES BENUTZERHANDBUCH SORGFÄLTIG DURCH, UM DIE VERWENDUNG IHRES PRODUKTS VOLLSTÄNDIG ZU VERSTEHEN. BEWAHREN SIE DIESES HANDBUCH ZUM SPÄTEREN NACHSCHLAGEN AUF, DA ES WICHTIGE INFORMATIONEN ENTHÄLT.

Wie bei den meisten Elektrogeräten stehen elektrische Teile auch bei ausgeschaltetem Schalter unter Spannung.

Um das Risiko eines tödlichen Stromschlags zu verringern:

- Ziehen Sie nach Gebrauch immer sofort den Netzstecker.
- Verwenden Sie dieses Gerät nicht in der Nähe von Badewannen, Duschen, Waschbecken oder anderen Wasserbehältern.
- Stellen oder lagern Sie das Gerät nicht dort, wo es in eine Badewanne oder ein Waschbecken fallen oder gezogen werden kann.
- Stellen Sie das Gerät nicht in Wasser oder andere Flüssigkeiten.
- Ziehen Sie sofort den Netzstecker, wenn das Gerät ins Wasser fällt. Greifen Sie nicht ins Wasser.

Um das Risiko von Verbrennungen, Stromschlägen, Bränden oder Verletzungen zu verringern:

- Lassen Sie das Gerät niemals unbeaufsichtigt, wenn es eingesteckt ist.
- Dieses Gerät kann von Kindern ab 8 Jahren und Personen mit eingeschränkter physischer, sensorischer oder geistiger Fähigkeiten oder mangelnder Erfahrung und Kenntnis benutzt werden, wenn sie beaufsichtigt werden oder eine Einweisung in die sichere Verwendung des Geräts erhalten haben und die damit verbundenen Gefahren verstehen. Kinder dürfen nicht mit dem Gerät spielen. Reinigung und Wartung dürfen nicht von Kindern ohne Aufsicht durchgeführt werden.
- Verwenden Sie dieses Gerät nur für den in dieser Anleitung beschriebenen Verwendungszweck. Verwenden Sie keine vom Hersteller nicht empfohlenen Aufsätze.
- Betreiben Sie dieses Gerät niemals, wenn Kabel oder Stecker beschädigt sind, es nicht ordnungsgemäß funktioniert oder wenn es heruntergefallen, beschädigt oder ins Wasser gefallen ist. Bringen Sie das Gerät zur Überprüfung und Reparatur zu einem Servicecenter.
- Halten Sie das Kabel von heißen Oberflächen fern. Wickeln Sie das Kabel nicht um das Gerät.
- Blockieren Sie niemals die Lüftungsöffnungen des Geräts und legen Sie es nicht auf eine weiche Unterlage, wie z. B. ein Bett oder Sofa, wo die Lüftungsöffnungen blockiert werden könnten.
- Halten Sie die Lüftungsöffnungen frei von Flusen, Haaren usw.
- Verwenden Sie das Gerät niemals während des Schlafens.
- Lassen Sie niemals Gegenstände in Öffnungen oder Schläuche fallen oder stecken Sie sie hinein.
- Verwenden Sie das Gerät nicht im Freien oder in Bereichen, in denen Aerosolprodukte (Sprays) verwendet oder Sauerstoff verabreicht wird.
- Verwenden Sie kein Verlängerungskabel mit diesem Gerät.
- Richten Sie keine heiße Luft auf Augen oder andere wärmeempfindliche Bereiche.
- Aufsätze können während des Gebrauchs heiß sein. Lassen Sie sie abkühlen, bevor Sie sie anfassen.
- Stellen Sie das Gerät während des Betriebs nicht auf Oberflächen ab.
- Halten Sie Ihre Haare während des Gebrauchs von den Luftfehlüssen fern.
- Betreiben Sie das Gerät nicht mit einem Spannungswandler.
- Wenn das Netzblock beschädigt ist, muss es vom Hersteller, seinem Kundendienst oder einer ähnlich qualifizierten Person ersetzt werden, um Gefahren zu vermeiden.
- Wenn Sie den Haartrockner im Badezimmer verwenden, ziehen Sie nach Gebrauch den Netzstecker, da die Nähe von Wasser auch bei ausgeschaltetem Haartrockner eine Gefahr darstellt.
- Für zusätzlichen Schutz empfiehlt sich die Installation eines Fehlerstrom-Schutzschalters (RCD) mit einem Nennfehlerstrom von höchstens 30 mA im Stromkreis des Badezimmers. Fragen Sie Ihren Installateur um Rat.

TEILEIDENTIFIKATION

- VORDERER KRAGEN
- LINKES GEHÄUSE
- RECHTES GEHÄUSE
- KALTSCHUSS-TASTE
- SCHALTERKNOPF (HITZE-/GESCHWINDIGKEIT)
- GRIFFABDECKUNG
- KABELDURCHFÜHRUNG
- LINKE ABDECKUNG
- RECHTE ABDECKUNG
- SCHALTERKNOPF
- HÄNGEGÜRTEL

TECHNISCHE DATEN

Type: AMPC006
Stromversorgung: 220-240 V~, 50-60 Hz
Leistungsaufnahme: 1500-1700W
Betriebs-/Lagertemperatur: -10-40 °C
Gewicht: 375 g
Temperaturstufe: 4
Geschwindigkeitsstufe: 3
Geräuscharm
Abnehmbarer Magnetfilter
Magnetisches Zubehör mit hitzebeständiger Silikonhülle
Kabellänge: 1,8 m
Stromverbrauch im Aus-Modus: 0,0W. Zeit bis zum Wechsel in den Aus-Modus: 1 Minute.

ANWENDUNG

WICHTIG: Bei stark blondiertem oder chemisch behandeltem Haar sollte nur die niedrige Temperaturstufe dieses Produkts verwendet werden. Bitte wenden Sie sich an Ihren Friseur, wenn Sie Fragen zum Zustand Ihres Haares haben.

VORSICHT: Achten Sie darauf, den Luftstrom nicht direkt auf die Haut (z. B. Kopfhaut, Hals, Ohren, Gesicht usw.) zu richten, da die heiße Luft des Geräts, insbesondere bei zu geringer Nähe, unangenehme Empfindungen oder sogar Verbrennungen verursachen kann.

VORBEREITUNG

- Entfernen Sie vor Gebrauch die gesamte Verpackung und die Etiketten.
- Entfernen Sie vor Gebrauch die Plastikabdeckung vom Stecker (zum Schutz vor Transportschäden).

BEDIENUNGSANLEITUNG

Waschen, pflegen und handtuchtrocknen Sie Ihr Haar.

- Stellen Sie sicher, dass Ihr Haartrockner auf die Aus-Stellung (0) gestellt ist, bevor Sie ihn an eine 220-240 V- geeignete Steckdose anschließen.
- Schalten Sie den Trockner ein, indem Sie den Ein-/Ausschalter auf die Position (I) stellen.
- Passen Sie die Wärme- und Geschwindigkeitsstellungen an, indem Sie die Wärme- oder Geschwindigkeitsstufen direkt und durch die einzelnen Schritte blättern, bis Sie die gewünschte Wärme-/Geschwindigkeitskombination erreicht haben.

4. Sie können die Einstellungen für hohe Hitze und hohe Geschwindigkeit zum anfänglichen Trocknen verwenden. Wechseln Sie dann zu den Einstellungen für niedrige Hitze/Geschwindigkeit, wenn das Haar zu trocken beginnt, zum Stylen und Trocknen mit dem Haarknall.

5. Drücken Sie zum Abschluss die Kaltlufttaste, um das Haar schnell abzukühlen und die Frisur zu fixieren.

6. Schalten Sie den Haartrockner nach Gebrauch aus, indem Sie den Ein-/Ausschalter auf die Position (0) stellen.

EINSTELLEN DER WÄRMESTUFEN

Es gibt drei Heizstufen, die Sie mit der Taste HEAT einstellen können. Drücken Sie diese Taste ein-, zwei- oder dreimal, um die Heizstufen zu durchlaufen und anzupassen. Die rote LED leuchtet und zeigt die Lufttemperaturstufen 1-2-3 an.

WÄRMESTUFE 1 (= LED leuchtet durchgehend) - Drücken Sie die Taste einmal.
WÄRMESTUFE 2 (= LED leuchtet durchgehend) - Drücken Sie die Taste zweimal.
WÄRMESTUFE 3 (= LED leuchtet durchgehend) - Drücken Sie die Taste dreimal.

HINWEIS: Die Lufttemperatur variiert abhängig von folgenden Faktoren:

- Gewählte Geschwindigkeitsstufe;
- Mit oder ohne Aufsatz (TROCKNUNGS-Konzentrat, STYLING-Konzentrat oder DIFFUSOR) am Haartrockner.

ANPASSEN DER GESCHWINDIGKEITSEINSTELLUNGEN

Es gibt drei Geschwindigkeitsstufen, die Sie mit der SPEED-Taste einstellen können. Drücken Sie diese Taste ein-, zwei- oder dreimal, um die Geschwindigkeitsstufen anzupassen. Die weiße LED leuchtet auf und zeigt die Luftgeschwindigkeitsstufen 1-2-3 an. Um die vierte und langsamste Geschwindigkeitsstufe auszuwählen, drücken Sie die Taste dreimal, bis die LED durchgehend blinkt. Sie hören und spüren, wie sich die Luftgeschwindigkeit des Haartrockners mit jedem Tastendruck ändert.

GESCHWINDIGKEITSSTUFE 1 (= durchgehend leuchtende LED) - Drücken Sie die Taste einmal.
GESCHWINDIGKEITSSTUFE 2 (= durchgehend leuchtende LED) - Drücken Sie die Taste zweimal.
GESCHWINDIGKEITSSTUFE 3 (= durchgehend leuchtende LED) - Drücken Sie die Taste dreimal.

HINWEIS: Die Luftgeschwindigkeit variiert abhängig von folgenden Faktoren:

- Gewählte Heizstufe;
- Mit oder ohne Aufsatz (TROCKNUNGS-Konzentrat, STYLING-Konzentrat oder DIFFUSOR) am Haartrockner.

AKTIVIERUNG DER KALTSTUFE

Wenn Sie die Kaltlufttaste drücken, schaltet der Motor automatisch die Warmluft ab und schaltet auf kühlere Luft um.

KALTSTUFE AKTIVIEREN

Drücken Sie innerhalb einer Sekunde die Kaltlufttaste, um die Kaltluft einzuschalten und zu sperren.

KALTSTUFE DEAKTIVIEREN

A. Drücken Sie innerhalb einer Sekunde die Kaltlufttaste, um die Kaltluft auszuschalten und zu entsperren. Dadurch wird die vorherige Heizstufe wiederhergestellt.

B. Drücken Sie einfach die Heizstufentaste.

INTELLIGENTE SPEICHERFUNKTION

Dieser Trockner verfügt über eine intelligente Speicherfunktion, die Ihre vorherige Wärme- und Geschwindigkeitsstellung vom letzten Ausschalten automatisch speichert und wieder herstellt. Das spart Zeit und Aufwand.

SO STYLEN SIE

TROCKNEN

Trocknen Sie Ihr Haar mit der Trockendüse (oder ohne) und wählen Sie den Styling-Modus Pflege = Heizstufe 1 (= durchgehend leuchtende LED) + Geschwindigkeitsstufe 3 (= durchgehend leuchtende LED). Teilen Sie Ihr Haar in Strahlen und trocknen Sie jeweils eine Strähne oder trocken Sie es bei Bedarf einfach grob.

GLATT

Erzielen Sie einen glatten, glatten Look mit der Stylingdüse und wählen Sie Heizstufe 2 (= durchgehend leuchtende LED) + Geschwindigkeitsstufe 2 (= durchgehend leuchtende LED). Teilen Sie Ihr Haar in Strahlen und glätten Sie es mit einer Bürste, während Sie den Luftstrom entlang des Haarschritts richten.

VOLUMEN

Kreieren Sie zerkraute, natürlich wirkende Wellen mit viel Volumen, indem Sie Ihren Föhn ohne Düse verwenden. Drehen Sie Ihren Kopf nach unten. Greifen Sie Ihr Haar am Ansatz und kneten Sie es während des Trocknens zwischen Ihren Fingerspitzen. Kämmen Sie Ihr trockenes Haar mit den Fingern, um es nach Wunsch zu stylen. Lockig und zerkraut tragen Sie es für maximales Volumen.

LOCKEN

Definieren, betonen und voluminösen Sie Ihr natürliches lockiges, welliges oder krauses Haarumstr und verteilen Sie ihm mehr Volumen am Ansatz. Verwenden Sie dazu Ihren Haartrockner mit dem Lockenverstärker-Diffusor und wählen Sie den Styling-Modus DIFFUSE + HEIZSTUFE 1 (= durchgehendes LED-Licht) + GESCHWINDIGKEITSSTUFUNG 2 (= durchgehendes LED-Licht). Dies sorgt für einen gleichmäßigeren und weicheren Luftstrom, stimuliert die natürliche Trocknung und trocknet, stylt und pflegt Ihre Locken sanft und bündigt Frizz.

EXPERTEN-TIPP

Fixieren Sie Ihre Frisur mit der Kaltlufttaste und beenden Sie den Lock mit einem Spritzer leichtem Haarspray für zusätzlichen Halt, falls gewünscht.

Blockierte oder verstopfte Lufteinlassöffnungen führen zu einer Überhitzung des Trockners. Der hintere Filter sollte regelmäßig überprüft und gereinigt werden, um einen sauberen Luftstrom beim Föhnen, optimale Leistung und eine Überhitzung zu gewährleisten.

Schalten Sie den Trockner aus und ziehen Sie den Netzstecker. Lassen Sie ihn vor der Reinigung oder Lagerung vollständig abkühlen.

Der hintere Filter ist vollständig abnehmbar und waschbar und lässt sich so leicht reinigen. Dank des magnetischen Designs lässt er sich wesentlich einfacher abnehmen und anbringen. Halten Sie den Griff Ihres Trockners fest mit einer Hand und legen Sie Daumen und Zeigefinger auf die beiden schwarzen Linien auf beiden Seiten des Trockners (1 vorne + 1 hinten), wo dieses Symbol angezeigt wird.

- Ziehen Sie den hinteren Filter horizontal vom Trockner ab. Da er magnetisch ist, benötigen Sie möglicherweise etwas Kraft zum Abnehmen.
- Heben Sie den Griff im inneren hinteren Filter an und ziehen Sie ihn damit aus der Lufteinlassabdeckung heraus.
- Waschen Sie die Lufteinlassabdeckung und den inneren hinteren Filter unter fließendem Wasser und achten Sie darauf, dass alle Teile vollständig trocken sind, bevor Sie sie wieder zusammenbauen.
- Stellen Sie sicher, dass die Lufteinlassabdeckung vom letzten Ausschalten automatisch speichert und wieder herstellt. Das spart Zeit und Aufwand.

Wenn sich der Trockner oder die Heizung ausschaltet, ziehen Sie den Netzstecker und lassen Sie den Trockner 15 Minuten abkühlen, bevor Sie ihn wieder einschalten.

Stellen Sie sicher, dass die Lüftungsschlitze absolut sauber sind.

INFORMATIONEN FÜR BENUTZER

Gemäß dem Gesetzesdekret Nr. 49 vom 14. März 2014 "Umsetzung der Richtlinie 2012/19/EU über Elektro- und Elektronikaltgeräte (WEEE)". Das durchgestrichene Müllsinnensymbol auf dem Gerät zeigt an, dass das Produkt am Ende seiner Lebensdauer getrennt von anderen Abfällen gesammelt werden muss. Der Benutzer muss daher das Gerät zusammen mit seinen wesentlichen Komponenten, die das Ende seiner Lebensdauer erreicht haben, in geeigneten Sammelstellen für Elektro- und Elektronikschrott abgeben oder es dem Einzelhändler zurückgeben, wenn er ein neues Gerät gleicher Art im Verhältnis eins zu eins oder eins zu null für Geräte mit einer kürzeren Servicezeit von weniger als 25 cm kauft.

Eine angemessene getrennte Sammlung zur anschließenden Wiederverwendung des ausgemusterten Geräts zur Wiederverwertung, Behandlung und Entsorgung in einer umweltverträglichen Umgebung trägt dazu bei, mögliche negative Auswirkungen auf die Umwelt und die Gesundheit zu vermeiden und das Recycling der Materialien zu fördern, aus denen das Gerät besteht. Die illegale Entsorgung des Produkts durch den Benutzer führt zur Anwendung von Verwaltungsstrafen gemäß den Bestimmungen des Gesetzesdekrets Nr.49 vom 14. März 2014.



©2026 AAmaze®. Produced by SEECOM GROUP LIMITED 88 Kwai Cheong Road, Unit1203, 12/F., NO. 88 Kwai Cheong Road, Kwai Chung Hong Kong - info@seecom.com - Imported and distributed by HUBITECH Srl - Via Gian Galeazzo, 16 - 20136 Milano (Italy) on behalf of DIMO Spa - info@hubitech.it - info@aaamaze.com - All trademarks belong to their respective owners.

www.aaamaze.com - info@aaamaze.com